

Prénom :

«Ce que je sais faire», CE1 : vendredi 15 mai

(à faire seul(e), sans aide, si tu ne sais pas ce n'est pas grave,
ce travail me permet de savoir si tu as compris, il ne sera pas noté)

Problème : (si besoin mettre à disposition des jetons/graines, playmobils...)

Tu peux faire un dessin ou utiliser des jetons/graines pour t'aider à résoudre ce problème.
Lis bien l'énoncé. Réponds à la première question puis à la deuxième.

Nadia invite 9 copines pour son anniversaire.

Quatre de ses copines ont apporté chacune un paquet de 10 bonbons.

- 1) Combien de bonbons ont-elles apporté en tout ?
- 2) Combien de bonbons cela fera-t-il par personne ? (Identifie bien le nombre de personnes présentes)

Schéma/dessin/calcul :	Phrases réponses : 1)..... 2).....
------------------------	---

Calcule :

$10 \times 25 = \dots$	$64 \times 100 = \dots$	$68 \times \dots = 680$
$62 \times 10 = \dots$	$100 \times 827 = \dots$	$83 \times \dots = 8300$
$710 \times 10 = \dots$	$90 \times 100 = \dots$	$\dots \times 10 = 550$

Calcule :

$2 \times 3 =$	$2 \times 8 =$	$2 \times 7 =$	$2 \times 6 =$
$7 \times 4 =$	$4 \times 3 =$	$4 \times 6 =$	$4 \times 9 =$
$5 \times 5 =$	$5 \times 7 =$	$5 \times 4 =$	$5 \times 8 =$

Prénom :

Exercice : les masses

Dessine les masses marquées. 

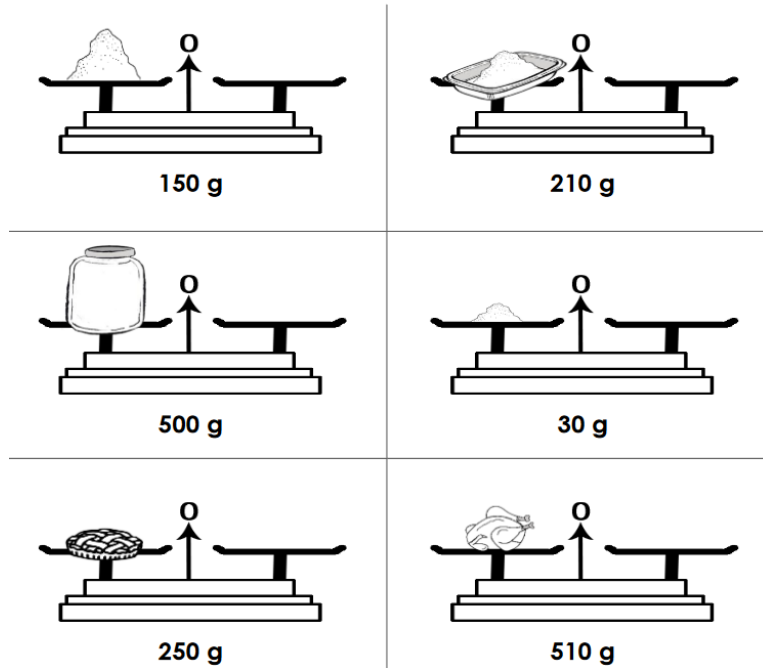

Complète les phrases en conjuguant au présent le verbe écrit entre parenthèses.

- Ce savon.....(faire) beaucoup de mousse.
- Qu'est-ce que tu(dire)?
- Les acrobates(faire) des sauts périlleux.
- Nous.....(faire) des cocottes en papier.
- Les élèves.....(dire) que cet exercice est trop facile!
- Vous.....(dire) au revoir à vos parents.
- Je.....(faire) un feu pour nous réchauffer.
- Vous.....(faire) un long détour.
- Lamétéo.....(dire) qu'il fera beau demain.